



## LIFTER DANMARK

Handels- og Ingeniørfirma ApS  
Axel Kiers Vej 8 B  
8270 Højbjerg  
Tlf.: 86 72 22 88 ; mail: post@lifterdanmark.dk  
www.lifterdanmark.dk

## Elektrisk palleløfter 1500-3000 kg. Armanni

### TPE SL DISCOVERY Elektrisk palleløfter 1500 - 3000 kg

TPE SL DISCOVERY er en elektronisk palleløfter udviklet til intensivt brug og arbejde med tunge laster. Robusthed, fleksibilitet og sikkerhed er krav denne pallevogn opfylder og har gjort den til en succes.

Fås i kapaciteter fra 1500 til 3000 kg.

#### Fordele:

Denne vogn kan tilpasses individuelle behov. F.eks. kan den fås med opklappelig ståplade til operatøren, forskellige gaffellængder, forskellige hjul typer m.m.

#### To funktioner i én maskine:

I versionen med elektronisk vejesystem opnås to funktioner i én maskine: Transport af varer og vejning af godset. Systemet med vejeceller integreret i gafflerne er meget robust og kan bruges til nøjagtig vejning af gods, hvilket ofte kan være en meget tidsbesparende faktor.

#### Standard udstyr:

- ▶ 24V 20A elektronisk batterilader med microprocessorer
- ▶ 24V 160 Ah traction batteri
- ▶ Udnyttelse af bremseenergi
- ▶ Elektromagnetisk parkeringsbremse
- ▶ Batteriafladningsindikator
- ▶ Trykknop styring af gaffler
- ▶ 1150 mm lange gaffler
- ▶ Sikkerhedssystemer
- ▶ Bogie hjul på gaffler
- ▶ Ekstra stærke stabiliseringshjul
- ▶ Støddæmper på træk hjul.
- ▶ Lukkede kuglelejer og sintrede selvsmørende glidelejer



Mulighed for montering af vejesystem



## LIFTER DANMARK

Handels- og Ingeniørfirma ApS  
Axel Kiers Vej 8 B  
8270 Højbjerg  
Tlf.: 86 72 22 88 ; mail: post@lifterdanmark.dk  
www.lifterdanmark.dk

## Elektrisk palleløfter 2000 kg. Armani

### TPE SL DISCOVERY - tekniske data

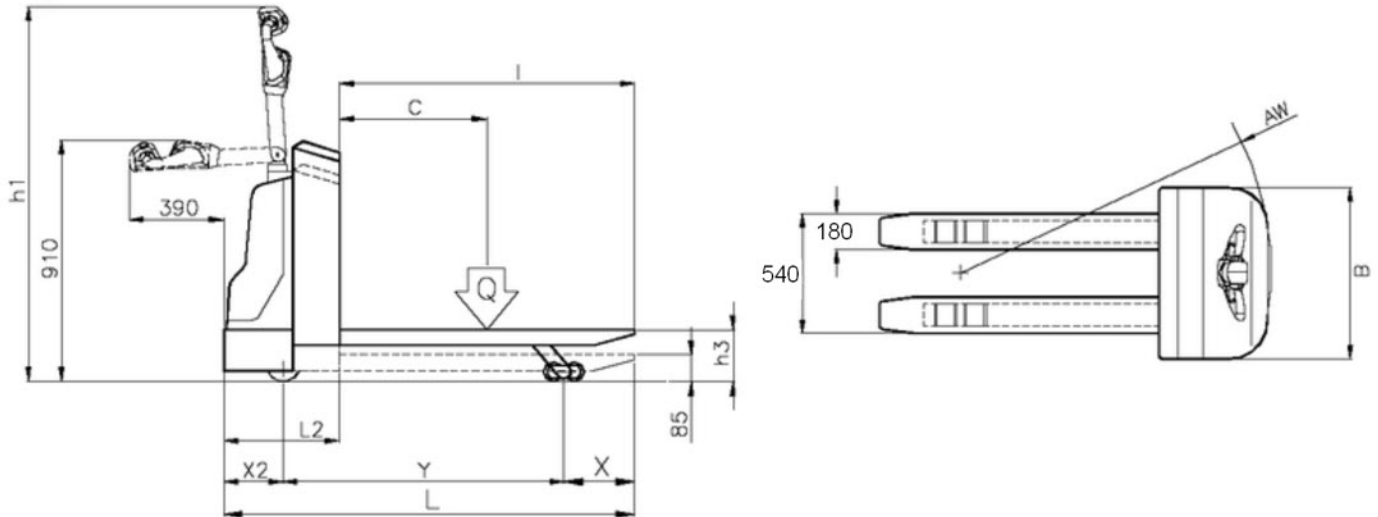

Tekniske data					
Model		TPE SL DISCOVERY	TPE SL DISCOVERY	TPE SL DISCOVERY	TPE SL DISCOVERY
Kapacitet	kg	1500	2000	2500	3000
Drev		Motor / el	Motor / el	Motor / el	Motor / el
Vægt	kg	320	320	320	320
Hjul		Massive	Massive	Massive	Massive
Løftehøjde	h3(mm)	200	200	200	200
Totalængde	L(mm)	1705	1705	1705	1705
Længde excl. gafler	L2(mm)	550	550	550	550
Bredde	B(mm)	750	750	750	750
Total højde	h1(mm)	1440	1440	1440	1440
Drejeradius	Wa(mm)	1550	1550	1550	1550
Lastafstand	X(mm)	180	180	180	180
Lastcentrum	C(mm)	600	600	600	600
Akselafstand	y(mm)	1335	1335	1335	1335
Bremse		elektronisk	elektronisk	elektronisk	elektronisk
Maks stigning m/u last	%	5/10	5/10	5/10	5/10
Løftemotor	kW	2,2	2,2	2,2	2,2
Drivmotor	kW	1,3	1,3	1,3	1,7
Batteri	Ah	160	160	160	160
Batterivægt	kg	151	151	151	151
Batterilader		24V - 30A	24V - 30A	24V - 30A	24V - 30A

Kontakt Lifter Danmark for aktuelle priser på tlf.: 8672 2288 eller send os en mail på post@lifterdanmark.dk

- Armani er kvalitet fra inderst til yderst og holder i mange år